

# Ariete

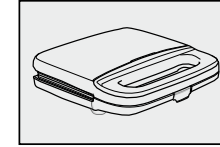

## Ariete 1971 Breakfast szendvicssütő

**FONTOS BIZTONSÁGI INTÉZKEDÉSEK HASZNÁLAT ELŐTT OLVASSA EL EZEKET AZ UTASÍTÁSOKAT.** Az elektromos készülékek használatakor be kell tartani az óvintézkedéseket:

1. Győződjön meg arról, hogy a készülék hálózati feszültsége megegyezik a hálózati feszültséggel.
2. Soha ne használja a készüléket falak vagy függönyök közelében.
3. Ne tegye ki a készüléket az időjárási hatásoknak (eső, napsütés stb.).
4. Ezt a készüléket 8 évesnél idősebb gyermekek, valamint csökkent fizikai, érzékszervi vagy szellemi képességgű, illetve tapasztalattal és tudással nem rendelkező személyek csak felügyelet mellett használhatják, vagy a készülék használatára vonatkozó utasításokat kaptak, és megértették az ezzel járó veszélyeket. Gyermekek nem játszhatnak a készülékkel. A tisztítást és a felhasználói karbantartást nem végezhetik gyermekek, kivéve, ha 8 évesnél idősebbek és felügyelet alatt állnak.
5. A készüléket és annak vezetékét tartsa távol 8 évnél fiatalabb gyermekektől.
6. A készüléket mindig sík felületen használja.
7. Helyezze a terméket stabil, hőálló felületre, jól megvilágított helyre.
8. Ne használja a készüléket a szabadban.
9. Ügyeljen arra, hogy a tápkábel ne érintkezzen forró felületekkel.
10. A készülék működése közben a hozzáférhető felületek hőmérséklete nagyon magas lehet.
11. Kapcsolja ki és húzza ki a készüléket, ha nem használja.
12. Soha ne a tápkábelnél fogva húzza ki a dugót. 13. Soha ne használjon súroló vagy korrozív tisztítószereket a készülék tisztításához. Ez a készülék mosogatógépben nem mosható.
14. SOHA NE HELYEZZE VÍZBE VAGY MÁS FOLYADÉKBA AKÉSZÜLÉKET, A DUGÓT VAGY A TÁPKÁBELT CSAK NEDVES RUHÁVAL TISZTÍTSA .
15. Ne használja a készüléket, ha a tápkábel vagy a csatlakozó sérült, vagy ha maga a készülék hibás; ebben az esetben vigye el a készüléket a legközelebbi hivatalos szervizközpontba.
16. A kockázatok elkerülése érdekében, ha a tápkábel megsérül, azt a gyártónak, a műszaki ügyfélszolgálatnak vagy képzett személynek kell kicserélnie.
17. Ezt a készüléket KIZÁRÓLAG OTTHONI FELHASZNÁLÁSRA tervezték, nem használható üzleti vagy ipari célokra.
18. Használat közben szívóventilátor használata vagy a helyiség megfelelő szellőztetése javasolt. 19. Soha ne helyezze a készüléket hőforrásra, elektromos elemekre, azok közelébe vagy fűtött sütőbe. Ne helyezze más készülékekre.
20. Gondosan ügyeljen a készülékre, ha gyermekek jelenlétében használja.
21. Abban az esetben, ha úgy dönt, hogy megsemmisíti a készüléket, javasoljuk, hogy ártalmatlanítsa a tápkábel levágásával. Azt javasoljuk, hogy minden veszélyes alkatrészt ártalmatlanítson, különösen figyeljen a gyermekekre, akik játszhatnak a készülékkel vagy annak alkatrészeivel.
22. A csomagolóanyagot soha ne hagyja gyermekek által hozzáférhető helyen, mert veszélyes lehet.
23. Ez a készülék megfelel a 2014/35/EU és az EMC 2014/30/EU irányelveknek, valamint az élelmiszerekkel érintkező anyagokról szóló, 2004. október 27-i 1935/2004/EK rendeletnek.



24. A termék 2012/19/EU európai irányelv szerinti helyes ártalmatlanításához olvassa el a termékhez mellékelt tájékoztatót.

25. A készülék nem használható külső időzítővel vagy külön távirányító rendszerrel.

**NE DOBJA EL AZ ÚTMUTATÓT**

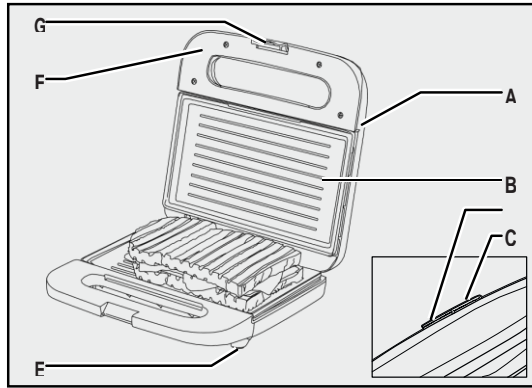

1. ábra

2. ábra

## A KÉSZÜLÉK LEÍRÁSA

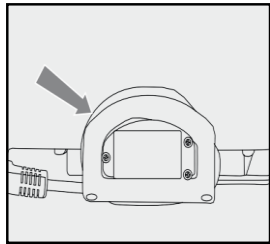

- A Motor test
- C Bekapcsolás jelzőfény (piros)
- E Csúszásmentes lábak
- G Zárókar

3. ábra

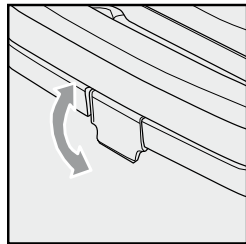

- B Tapadásmentes sütőlappok
- D Hőmérsékletjelző lámpa (zöld)
- F Nyitó fogantyú

4. ábra

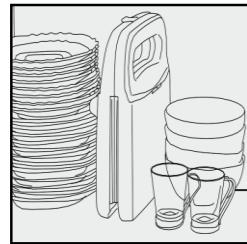

lenyomni az ételt a sütési fázis során. Csak zárt tányérokkal süssön. Ne használjon éles tárgyakat (pl. kést), hogy elkerülje a lemezek károsodását.

**TISZTÍTÁS:** Tisztítsa meg a készüléket egy nedves ruhával, miután kihúzta a konnektorból, és csak amikor teljesen lehűlt. - A lemezek tisztításához használjon nedves ruhát. - Tárolja a készüléket úgy, hogy a felső lemezt az alsóra rögzíti, amíg a megfelelő kar (G) kattánását hallja (2. ábra). -

Használja a hátsó kábeltekeresztőt (3. ábra), mielőtt a készüléket függőleges helyzetben tárolja (4. ábra).

## RECEPTEK

**Pirított panini gombával és szárított paradicsommal (4 adag)** Elkészítési idő: 10 perc Sütési idő: 15 perc Hozzávalók: 300 g szeletelt gomba 100 g bébispénót 1/2 csésze szárított paradicsom, finomra vágva 3/4 csésze reszelt zsírszegény sajt 200 g pita kenyér négy részre vágva Egy serpenyőt felforrósítunk, és kevés olajjal meglocsoljuk. Adjuk hozzá a gombát, és időnként megkeverve főzzük 3 percig, vagy amíg megpuhul. Ezután tölrlőpapírra helyezzük a gombát, és sózzuk, borsozzuk. Melegítse fel a grillapot. Helyezze a spenótot, a gombát, a szárított paradicsomot és a sajtot egyenletesen a pita kenyér egyik oldalára. Fedje le a maradék kenyérrel, és erősen nyomkodja le. Helyezze a paninit a grillre, és süsse öt percig, vagy amíg meg nem pirul. Félbevágjuk és tálaljuk.

**Mexikói tortilla (4-6 adag)** Hozzávalók: 250 g mexikói salsa Fél csésze sült bab (vagy vörösbab) 2 kanál finomra vágott fokhagyma és metélőhagyma 200 g kolbász finomra darálva 16 kerek tortilla (nem sült) 200 g Tzatziki szósz 200 g avokádólé 250 g mozzarella sajt, finomra vágva 1 csésze tejföl Melegítse fel a grillapot. Keverje össze a salsát, a babot, az apróra vágott fokhagymát és metélőhagymát, valamint a kolbászt, és kenje rá 8 tortillára. Díszítse váltakozó rétegekkel Tzatzikivel, avokádóval és sajttal. Körülbelül 8 percig főzze a tortillákat, amíg aranybarnák, ropogósak lesznek és alaposan felforrósodnak. Tálalja salátaleveles ágyon, kevés tejföllel.

**HASZNÁLATI ÚTMUTATÓ:** Használat előtt távolítsa el minden címkét a lemezekről. Ellenőrizze, hogy a főzőlapok tiszták-e, és nem porosak. Ha szükséges, nedves ruhával tisztítsa meg. Az első használat során kis mennyiségű füst távozhat; ezt csak egyes alkatrészek felmelegedése okozza. - Helyezze a készüléket sima felületre. Győződjön meg arról, hogy a lemez le van zárva az előmelegítési szakaszban is. - Csatlakoztassa a készüléket. - Kigyullad a (C) lámpa, amely jelzi, hogy a dugót bedugták a konnektorból, és a (D) lámpa amely jelzi a fűtési fázist. - A lámpa (D) kialszik, ha a készülék eléri a megfelelő hőmérsékletet (kb. 3 perc elteltével), és használatra kész.

**Megjegyzés:** A jelzőfény (D) újra kigyullad, ha a kívánt hőmérséklet csökken. - Nyissa ki teljesen a készüléket a fogantyúval (F), miután felemelte a megfelelő kart (G) - 2. ábra. - Helyezze az ételt az alsó tányérra (B). Az ételt mindig a tányér belső részére tegye. - A fogantyúval (F) zárja le a felső lemezt, majd rögzítse a kar enyhe megnyomásával (G) lefelé, amíg kattánást hall (2. kép). - A sütéshez 5-8 perc szükséges. A sütési idő a személyes ízléstől, valamint az étel típusától és vastagságától függ. - Főzés után kapcsolja ki a készüléket és húzza ki a konnektorból. Távolítsa el az ételt egy műanyag spatulával. **FIGYELEM:** Az égési sérülés elkerülése érdekében ne érintse meg a készülék házát és a főzőlapokat. Ne erőltesse a kart (G), hogy elkerülje a törést. Ne használja a zárókart (G) a felső tányér bezárására, amikor élelmiszer van a készülékben. A készülék súlya fogja